

PerfectRail™ DS12V - 125



Rechargeable batterie plomb-acide pour applications de matériel roulant démarrage du moteur



100% Recyclage

Ininflammable

Résistant aux chocs

Faible maintenance



Keeping you on track

Hawker® PerfectRail™ DS12V - 125

Le numéro de pièce: 3494554

Données techniques

Technologie	Pb-Sb Technologie
Alliage de grille	Pb-1.7%Sb/Pb-1.7%Sb
Tension nominale	12 V
Tension de charge	14.25 +/- 0.25 V
Capacité nominale C_{20}	123 Ah
Capacité nominale C_{10}	103 Ah
Capacité nominale C_5	98 Ah
Capacité nominale C_1	78 Ah
CCA (S.A.E.)	900 A
CCA (EN)	900 A
Température de fonctionnement	-15°C à +40°C
Résistance interne	0.0086 Ω
Poids pleines et chargées	32.5 kg
Poids chargée sèche	23.5 kg
Poids de l'électrolyte	9.0 kg
Densité d'électrolyte	1.29 g/cm ³ à 25°C
Volume d'électrolyte	7.0 l
Norme	EN 50342 (2002)

Les produits Hawker® PerfectRail™ sont basés sur la technologie éprouvée de grille Pb-sb et des batteries Pb-Ca hybrides économiques et fiables, pour lesquelles vous pouvez compter sur une performance constante, quel que soit l'application et l'environnement.

La gamme de produits Hawker PerfectRail Diesel Starter sont des batteries 12V à électrolyte liquide, appropriée pour démarrer des moteurs, qui servent en tant que source d'alimentation pour une large gamme de véhicules ferroviaires.

Les batteries PerfectRail DS sont fabriqués avec des matières premières de la plus haute qualité, et en utilisant des équipements de production à la pointe de la technologie, commençant par la coulée des plaques passant par le montage et la formation. Le contrôle de la qualité est assurée par des contrôles automatisés et des contrôles de l'opérateur / tests effectués par des techniciens qualifiés qui fournit un suivi continu ainsi que l'amélioration de nos processus et produits.

Hawker PerfectRail Diesel Starter est une batterie conçue dans à l'esprit d'augmenter votre énergie, quand vous en avez le plus besoin.

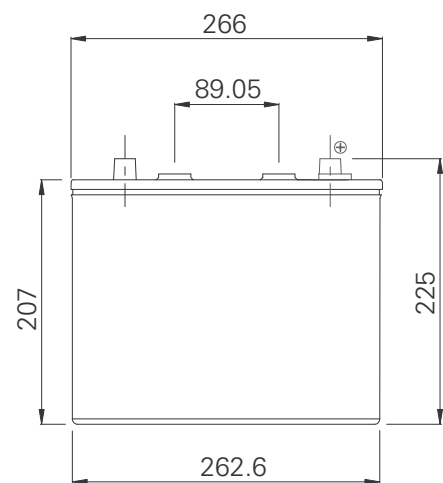
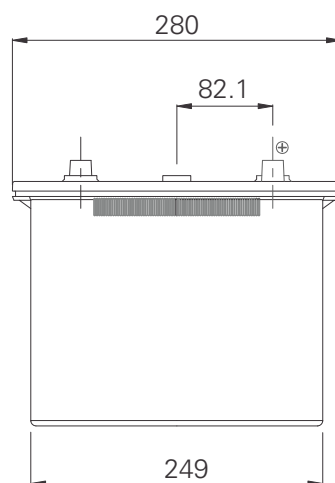
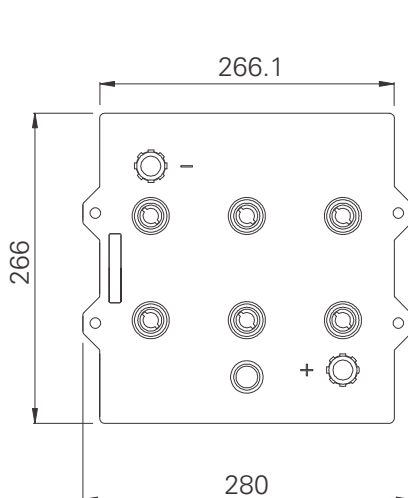
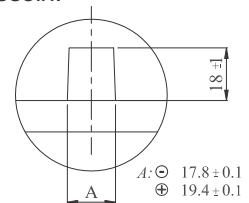

Global & Americas
Headquarters
EnerSys
2366 Bernville Road
Reading,
Pennsylvania 19605
USA
Tel. + 1-610-208-1991

EMEA
Headquarters
EH Europe GmbH
Löwenstrasse 32
8001 Zürich
Switzerland
Tel: +41 (0)44 215 74 10
Fax: +41 (0)44 215 74 11

EH Europe GmbH
PDAC EMEA
Hagnastrasse 27
4132 Muttenz
Switzerland
Tel: +41 61 706 36 36
Fax: +41 61 706 36 37