

PerfectRail™ DS12V - 115



*Baterías de plomo y ácido recargables
para aplicaciones de material rodante
Arranque*



100% Reciclabilidad

Resistencia a la llama

Resistencia al impacto

Bajo mantenimiento



Keeping you on track

Hawker® PerfectRail™ DS12V - 115

Número de pieza: 3494546

Datos técnicos	
Tecnología	Pb-Sb Technology
Grid Alloy	Pb-1.7%Sb/Pb-1.7%Sb
Tensión nominal	12 V
Tensión de carga	14.25 +/- 0.25 V
Capacidad nominal C ₂₀	114 Ah
Capacidad nominal C ₁₀	95 Ah
Capacidad nominal C ₅	90 Ah
Capacidad nominal C ₁	72 Ah
CCA (S.A.E.)	800 A
CCA (EN)	850 A
Temperatura de funcionamiento	-15°C to +40°C
Resistencia interna	0.0099 Ω
Peso de llenas y cargadas	31.2 kg
Peso de carga seca	22.0 kg
Peso de electrolito	9.3 kg
Densidad del electrolito	1.29 g/cm ³ at 25°C
Volumen de electrolito	7.2 l
Norma	EN 50342 (2002)

La Hawker® PerfectRail™ Diesel Starter con probada tecnología Pb-sb y rejilla híbrida Pb-Ca ofrece baterías rentables y de confianza, de las que se puede depender con un rendimiento consistente, independientemente de su aplicación y del entorno.

La gama de baterías de plomo Hawker PerfectRail Diesel Starter de 12 voltios son adecuadas para el arranque de motores y como fuente de potencia de a bordo en una amplia gama de vehículos de rail.

Las baterías Hawker PerfectRail Diesel Starter son fabricadas utilizando las materias primas de mejor calidad, empleando el equipamiento de fabricación más moderno, desde el proceso de fundición de la placa hasta su montaje y formación. Los controles de calidad se aseguran a través de operaciones automatizadas y las pruebas realizadas por técnicos especializados aseguran el control y la continua mejora de nuestros procesos y productos.

Las baterías Hawker PerfectRail Diesel Starter son diseñadas teniendo muy en cuenta la calidad para impulsar su energía cuando más lo necesite.

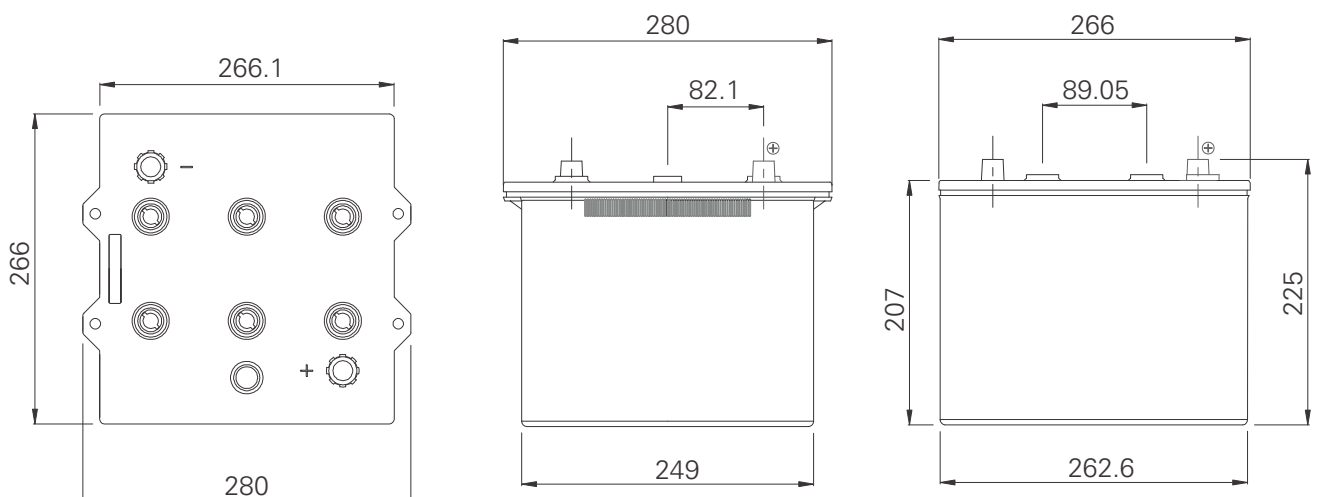

Hawker_PerfectRail_DS12V-115_Brochure_05_ES_2014-03-V1 Sujetas a cambios sin previo aviso.



Global & Americas
Headquarters
EnerSys
2366 Bernville Road
Reading,
Pennsylvania 19605
USA
Tel. + 1-610-208-1991

EMEA
Headquarters
EH Europe GmbH
Löwenstrasse 32
8001 Zürich
Switzerland
Tel: +41 (0)44 215 74 10
Fax: +41 (0)44 215 74 11

EH Europe GmbH
PDAC EMEA
Hagnastrasse 27
4132 Muttenz
Switzerland
Tel: +41 61 706 36 36
Fax: +41 61 706 36 37