

# PerfectRail™ DS12V - 115



*Rechargeable batterie plomb-acide pour applications de matériel roulant démarrage du moteur*



100% Recyclage

Ininflammable

Résistant aux chocs

Faible maintenance



*Keeping you on track*

# Hawker® PerfectRail™ DS12V - 115

Le numéro de pièce: 3494546

## Données techniques

Technologie	Pb-Sb Technologie
Alliage de grille	Pb-1.7%Sb/Pb-1.7%Sb
Tension nominale	12 V
Tension de charge	14.25 +/- 0.25 V
Capacité nominale C <sub>20</sub>	114 Ah
Capacité nominale C <sub>10</sub>	95 Ah
Capacité nominale C <sub>5</sub>	90 Ah
Capacité nominale C <sub>1</sub>	72 Ah
CCA (S.A.E.)	800 A
CCA (EN)	850 A
Température de fonctionnement	-15°C à +40°C
Résistance interne	0.0099 Ω
Poids pleines et chargées	31.2 kg
Poids chargée sèche	22.0 kg
Poids de l'électrolyte	9.3 kg
Densité d'électrolyte	1.29 g/cm <sup>3</sup> à 25°C
Volume d'électrolyte	7.2 l
Norme	EN 50342 (2002)

Les produits Hawker® PerfectRail™ sont basés sur la technologie éprouvée de grille Pb-sb et des batteries Pb-Ca hybrides économiques et fiables, pour lesquelles vous pouvez compter sur une performance constante, quel que soit l'application et l'environnement.

La gamme de produits Hawker PerfectRail Diesel Starter sont des batteries 12V à électrolyte liquide, appropriée pour démarrer des moteurs, qui servent en tant que source d'alimentation pour une large gamme de véhicules ferroviaires.

Les batteries PerfectRail DS sont fabriqués avec des matières premières de la plus haute qualité, et en utilisant des équipements de production à la pointe de la technologie, commençant par la coulée des plaques passant par le montage et la formation. Le contrôle de la qualité est assurée par des contrôles automatisés et des contrôles de l'opérateur / tests effectués par des techniciens qualifiés qui fournit un suivi continu ainsi que l'amélioration de nos processus et produits.

Hawker PerfectRail Diesel Starter est une batterie conçue dans à l'esprit d'augmenter votre énergie, quand vous en avez le plus besoin.

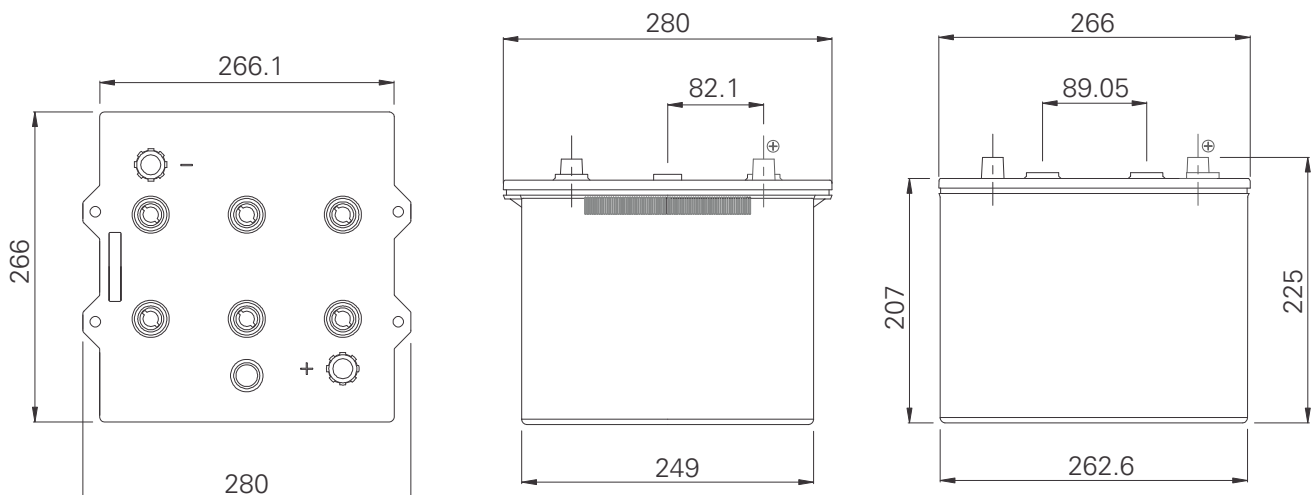
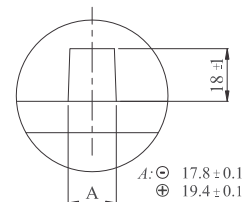

Global & Americas  
Headquarters  
**EnerSys**  
2366 Bernville Road  
Reading,  
Pennsylvania 19605  
USA  
Tel. + 1-610-208-1991

EMEA  
Headquarters  
**EH Europe GmbH**  
Löwenstrasse 32  
8001 Zürich  
Switzerland  
Tel: +41 (0)44 215 74 10  
Fax: +41 (0)44 215 74 11

**EH Europe GmbH**  
**PDAC EMEA**  
Hagnastrasse 27  
4132 Muttenz  
Switzerland  
Tel: +41 61 706 36 36  
Fax: +41 61 706 36 37